

## 國立臺南高級商業職業學校

### 109學年度前導學校「一頁企劃競賽暨行銷創意市集」第二次籌備會議記錄

時 間：110年03月31日 14:00

地 點：國立臺南高商 討論室2

主持人：邱貴芬教務主任

記錄：楊筑晴老師

#### 壹、工作報告：

1. 本校教務處、實習處、行銷實務專業教師學習社群及在地旅宿專業教師學習社群，以高二觀光科專題實作課程研發之產品為創意市集行銷企畫主軸，由高二商經科學生擬訂行銷企劃案，並藉由創意市集執行具體成果。
2. 於110年3月4日進行第一次籌備會議，會議討論結果如下：  
一、活動期程：

日期及時間	內容	地點
3/15(一)上午一二節	行銷企劃撰寫相關專題講座	
3/17(三)第四節	觀光科專題產品組進行產品理念說明，專題作品共 23 組，其中食品類 13 組、體驗類 10 組。 1.行銷企劃組需事先進行成員分組，每組 2-3 人一組。 2.商經科行銷企劃組學生聆聽觀光科專題組產品說明後，以抽籤方式決定預擬合作行銷企劃的產品組別。 各專題產品組至少有 2 組預擬合作之行銷企劃組，行銷企畫組於說明會後開始著手進行企畫書撰寫，企畫書格式，如附件。	第一會議室 圖書館3樓 自主學習空間
4/7(三)第四節	行銷企畫初賽： 1.行銷企畫組向專題組說明企畫重點。 2.專題組選出預擬合作的行銷企劃。 3.行銷企劃定稿-初賽後，所選出之 23 組行銷企劃進行調整修改及人員重組。	

日期及時間	內容	地點
4/14(三)第四節	<ol style="list-style-type: none"> <li>1. 重組後之人員名單及修改後之企畫案於 4/14(三)前，經行銷企畫指導老師審閱後，送交給科主任。</li> <li>2. 各組著手進行產品製作規劃、行銷方案執行</li> <li>3. 教務處進行全體行銷海報製作及張貼</li> </ol>	
5/26(三)全日 8:00-10:00 準備 市集開放時間： AM10:00-PM15:00 15:00-16:00 善後	行銷市集班級參觀時間表如下： 10:10-10:40 商三、會三、資三、應三 10:40-11:10 貿三、廣三、觀三 11:10-11:40 會二、資二、應二 11:40-12:00 貿二、廣二 13:10-14:00 商一、會一、資一、應一 14:10-15:00 貿一、廣一、觀一	明德樓、綜合大樓一樓走廊及川堂

二、 競賽評選標準：依專題組作品性質分類為食品類及體驗類分別評分並予以獎勵。

(一) 企畫案書面審查：佔行銷企畫競賽總成績之 40%，將邀請校內專業教師及行銷企劃經驗豐富之業界專家學者進行書面審查。審查標準如下：

1. 邏輯力(內容架構完整性)：佔 15%，內容架構完整性（切合主題、目標客群定義與產品定位、基本行銷理念之運用）。
2. 創新力：佔 15%，創意表現（活動方案是否與眾不同並具創新性）、創意行銷 DM 或物件、創意行銷話術設計）。
3. 執行力(可行性與預期效益)：佔 10%，可執行性（時程安排、企劃案實際投入銷售環境中的執行性、成本與售價估計之合理性）、預期效益。

(二) 行銷創意市集：

1. 發給每位學生\$200 的虛擬貨幣(使用於食品類及體驗類各\$100)，每攤位產品單價皆為@\$50。
2. 發給每位參觀學生一枚投票貼紙，學生參觀完後至投票區分別依食品類及體驗類產品進行投票。
3. 活動結束進行計票，總計票佔行銷企畫競賽總成績之 60%

三、 獎勵：教務處將頒發所有參賽學生(專題成品組及行銷企畫組)參賽證明乙紙以茲鼓勵。

1. 依專題組作品性質分類為食品類及體驗類分別取前三名及佳作若干組。
2. 榮獲前三名之專題作品及行銷企畫同組學生，分別惠予嘉獎兩次並頒發獎狀乙紙。
3. 榮獲佳作之專題作品及行銷企畫同組學生，分別惠予嘉獎乙次並頒發獎狀乙紙。

- 四、 活動預算：講座鐘點費\$4,000(每節\$2,00\*2節)、講座鐘點健保補充保費\$84、材料費\$20,000、印刷費\$5,000、物品費\$5,000、雜支\$2,000等，相關經費由本校109學年度課綱前導學校計畫項下支應。
3. 110年3月17日進行觀光科專題產品理念說明，並由商經科企劃組學生抽籤媒合組別，各組名單如附件一。

貳、 提案討論：

案由一：110年4月7日「行銷企畫初賽」活動流程，提請討論。

說明：

1. 行銷企畫組向專題組說明企畫重點。
2. 專題組選出預擬合作的行銷企劃。
3. 行銷企劃定稿-初賽後，所選出之23組行銷企劃進行調整修改及人員重組。

決議：

1. 原110年4月7日「行銷企畫初賽」活動，已提前至舉辦3/17完畢，故不再討論4/7流程。
2. 4/14行銷企劃於定稿，並預定使用電腦教室進行討論與編修。
3. 4/28將第二張行銷宣傳海報交給教務處。
4. 競賽評選標準之評分人員與評分日期再討論。
5. 五月初拍攝宣傳影片。

案由二：110學年度前導學校「行銷創意市集」活動桌位表，提請討論。

說明：110學年度前導學校「行銷創意市集」活動桌位表如附件二。

決議：目前桌位表與插座位置如附件，暫定有體驗組兩組需要用電，再請教師提出確定的需求。

案由三：110學年度前導學校「行銷創意市集」意見調查表(如附件三)，提請討論。

說明：110學年度前導學校「行銷創意市集」活動，預計透過問卷調查了解消費者對專題作品及行銷企劃的有感程度。

決議：如下一頁

# 「一頁企劃競賽暨行銷創意市集」意見調查表

老師/同學您好：為使本次辦理之「一頁企劃競賽暨行銷創意市集」活動更臻完善以達教學目的，請您用心完成以下問卷，感謝您的配合。

第一部份：基本資料

您的身份是：

老師/職員 高一學生 高二學生 高三學生

您的任教/就讀科別：

商經科 會計科 國貿科 資處科 應英科 廣設科 觀光科

第二部分：產品訊息掌握

1、請問您選擇購買產品組別為？

## 《食品組》

- 彩蔬果吉拿圈 『木』不轉睛，望『籽』成餅乾 天然發酵鳳梨果汁飲品  
即時豬肉鍋巴 以「渣」行天下，萬物皆可「芝」 蔓越莓下午茶套餐  
珍想再一起~以健康食材製作珍珠 「先苦後甘」千層蛋糕 泡出綠茶好滋味~  
「蕉」你做玩「皮」餅乾 「啡」飲不可，微「醅」飲品 咖啡渣活菌飲  
淺論茶葉渣再利用之研究 —以鳳梨酥為例  
咖龍在甜~咖啡果肉結合馬卡龍製成甜點

## 《體驗組》

- 有「神」快拜「九」心安 腳踏實地，暢遊六甲 台灣鬼殺隊  
手作刺繡體驗 翻轉血型塔羅牌-血型與旅遊動機之研究 學「食」玩「聞」  
餐廳背景音樂與消費動機之初探 環圓府城 語音繞樑  
老屋酒吧-體驗行銷之研究 用宗教菜單APP帶你吃花園

2、您得知所選擇產品訊息來源為？

- 統一廣告文宣 好朋友推薦 看到所選產品的推薦文宣 其他\_\_\_\_\_

3、此次的行銷企劃中，讓您印象深刻的攤位是？

\_\_\_\_\_

4、經購買並品嚐食品組的產品後，您對本次食品組的建議？(請分組建議)

\_\_\_\_\_

\_\_\_\_\_

5、經使用體驗組產品後，您對本次體驗組的建議？(請分組建議)

\_\_\_\_\_

\_\_\_\_\_

案由四：110年5月26日行銷創意市集當日活動期程規劃，提請討論。

說明：

1. 第一次籌備會議時經討論確認當日活動時程安排，修正後內容如下：

5/26(三)全日 8:00-10:00 準備 市集開放時間： AM10:00-PM15:00 15:00-16:00 善後	行銷市集班級參觀時間表如下： 10:10-10:40 商三、會三、資三、應三 10:40-11:10 貿三、廣三、觀三 11:10-11:40 會二、資二、應二 11:40-12:00 貿二、廣二 13:10-14:00 商一、會一、資一、應一 14:10-15:00 貿一、廣一、觀一	明德樓、綜合大樓一樓走廊及川堂
--	---	-----------------

2. 市集活動當日亦為班級送舊活動，故安排下午參觀之班級可能受到影響。

決議：

當日活動時程安排，修正後內容如下：

5/26(三) 8:00-10:00 準備 市集開放時間： AM10:00-PM11:30	行銷市集班級參觀時間表如下： 10:10-10:40 商一、會一、資一、應一 11:00-11:30 貿一、廣一、觀一	明德樓、綜合大樓一樓走廊及川堂
--	---	-----------------

參、臨時動議：討論4/14流程如附件四

決議：

<p><b>4/14 商科/觀科討論會</b></p> <p>1. 觀科與商科同學討論執行哪一組企劃書 答:已調整由兩組同學共同設計一份企劃書。</p> <p>2. 當天觀光是否需要再提供成品圖及3/17報告時的PPT(可以使用圖書館平板) 答:當日將預借討論室二及提供筆記型電腦供學生於圖書館3樓討論使用，觀光科同學可攜帶相關電子檔以利討論。</p> <p>3. 海報製作(觀科已討論用全國專題格式)，內容要保留3張還是改為2張(第一張：動機、目的、研究方法，第二張：成品行銷海報，第三張：結論、建議)。 答:</p> <p>4. 展桌布置(由商科與觀科共同討論，共同完成) 答: 共同討論，共同完成，每組經費\$200元。</p> <p>5. 成品製作400-500人份，每組經費給予額度是多少? 答:因參觀班級調整，故成品製作份數大約落在120-150份左右，每組經費\$1,500元。</p> <p>6. 海報及輸出印製桌遊相關物品，由教務處印製嗎? 答:由各組別提供檔案，教務處協助印製。</p>
---

7. 如果學生要買文具，請問是去金玉堂拍回來，由教務處負責採買嗎？

答：教務處將提供請購單，請同學填寫請購單由教務處統一採購。

第一次填單請購日期為 4/20，第二次填單請購日期為 4/28。

8. 實作學生的材料，是否需要開估價單給教務處，如果要買的材料，只能付現金，不能開估價單呢??

答：教務處將提供請購單，請同學填寫請購單由教務處統一採購。

### 5/26 快閃市集

1. 當天卡到送舊活動，快閃市集都是二年級，無法辦送舊，送舊活動是否往後挪？

答：調整市集開放時間，將於中午前結束活動。

2. 當天有組別需要電源，延長線和插在哪裡的插頭？

答：穿堂共有 4 組插座，若有其他組別需使用電源，則會由攤位鄰近處室拉延長線供應。延長線由教務處提供。

3. 貼紙給讚的板子是否要將 23 組做成一個，張貼在某處

答：看板將放置在椰林大道

4. 當天輪班是否由觀科與商科共同分配輪班？

答：輪班狀況由各組學生自行協調。

5. 前置製作及展桌布設是否由觀科與商科共同合作？

答：由各組學生自行協調

6. 善後是否由觀科與商科共同合作？

答：應由小組學生共同合作。

肆、 散會：15:00

「一頁企劃競賽暨行銷創意市集」作品總表

食品類			行銷企畫組1	行銷企畫組2	備註
組別	班級	專題作品名稱	成員班級姓名座號		
3	甲	彩蔬果吉拿圈	商二丙胡峻傑1涂佩妤16陳沛諤19	商二乙林珊宇15郭瑜恬21	
4	乙	『木』不轉睛，望『籽』成餅乾	商二乙朱逸涵11洪淮暄18	商二丙陸國君4黃上薰5鄭柏凱8	
7	甲	天然發酵鳳梨果汁飲品	商二甲吳柔葳13陳雅惠24	商二丙許育昇3葉品儀27魏于芊34	
9	甲	即時豬肉鍋巴	商二乙王婷玉10賴杏旻32	商二丙徐子珊17陳昀蓁20	
10	乙	以「渣」行天下，萬物皆可「芝」	商二丙杜依蓁13鄧童32	商二乙張郁玲19	
11	甲	珍想再一起~以健康食材製作珍珠	商二甲林姿雅17許雨軒35	商二甲許晏榕21黃芊宥26	
14	甲	蔓越莓下午茶套餐	商二甲吳亞芸12盧昀恩32	商二甲李瑀濤15劉萌慧29顏紫晴34	
15	乙	「先苦後甘」千層蛋糕 新口味之初探	商二甲李麗英16潘筱涵30	商二甲郭彥廷23戴家唯33.商二乙廖以涵30	
17	甲	「蕉」你做玩「皮」餅乾	商二丙林奴蕙36孫柏豪2	商二丙林欣儀15黃芮淳22	
19	甲	泡出綠茶好滋味~	商二乙何亞安12陳筠喬23	商二乙李三狼2李建東3黎子銘8	
21	甲	「啡」飲不可，微「醇」飲品 咖啡渣活	商二甲方友志1何家佑3陳本諤6	商二甲王廷瑜11郭欣琪22	
22	乙	淺論茶葉渣再利用之研究 —以鳳梨酥為例	商二丙黃靜薰25顏芷榆33黃珮濤23	商二丙吳瑋陵11蔡佩妤31	
23	甲	啡龍在甜-咖啡果肉 結合馬卡龍製成甜點	商二乙杜怡蓓14陳儀家24	商二丙黃依婷21楊懿26劉采昕30	
體驗類			行銷企畫組1	行銷企畫組2	備註
組別	班級	專題作品名稱	成員班級姓名座號		
1	甲	有「神」快拜「九」心安	商二乙杜冠德4黃振歲7	商二乙王紹宇1高健閎6楊婷筠29	
2	乙	腳「踏」實地，暢遊六甲	商二甲劉品妤28黃鈺儒27	商二丙林玉采14劉芸驛29	
5	乙	台灣鬼殺隊	商二丙黃雅瑜24徐姿臻18	商二丙黃琮翰6楊忠歡7陳郁仁35	
6	乙	手作刺繡體驗	商二甲洪于婷19劉靜怡36	商二甲吳宗憲4吳秉彥5蔡東穎8	
8	乙	翻轉血型塔羅牌-血型與旅遊動機之研究	商二乙許文欣20曾品晨25	商二丙王之怡9王玥嵐10	
12	甲	學「食」玩「閩」	商二乙曾鈺帆26徐璋苓35	商二乙邱柔禕16黃靖煊28	
13	乙	餐廳背景音樂與消費動機之初探	商二乙尤綵萱9蘇翊涵34	商二乙吳文鈺13鄭儀均31	
16	甲	環圓府城 語音繞樛	商二甲王好珈10鄭宇馨31	商二甲黃子瑤25柯依辰18	
18	乙	老屋酒吧-體驗行銷之研究	商二甲朱品瀚2黃信詠7蘇奕任9	商二乙陳柔安22簡薇珊33	
20	乙	用宗教菜單APP帶你吃花園	商二丙劉芄蔚28李佳潔12	商二甲張伊辰20吳憂14	

### 5/26 行銷創意市集 桌位表示意圖

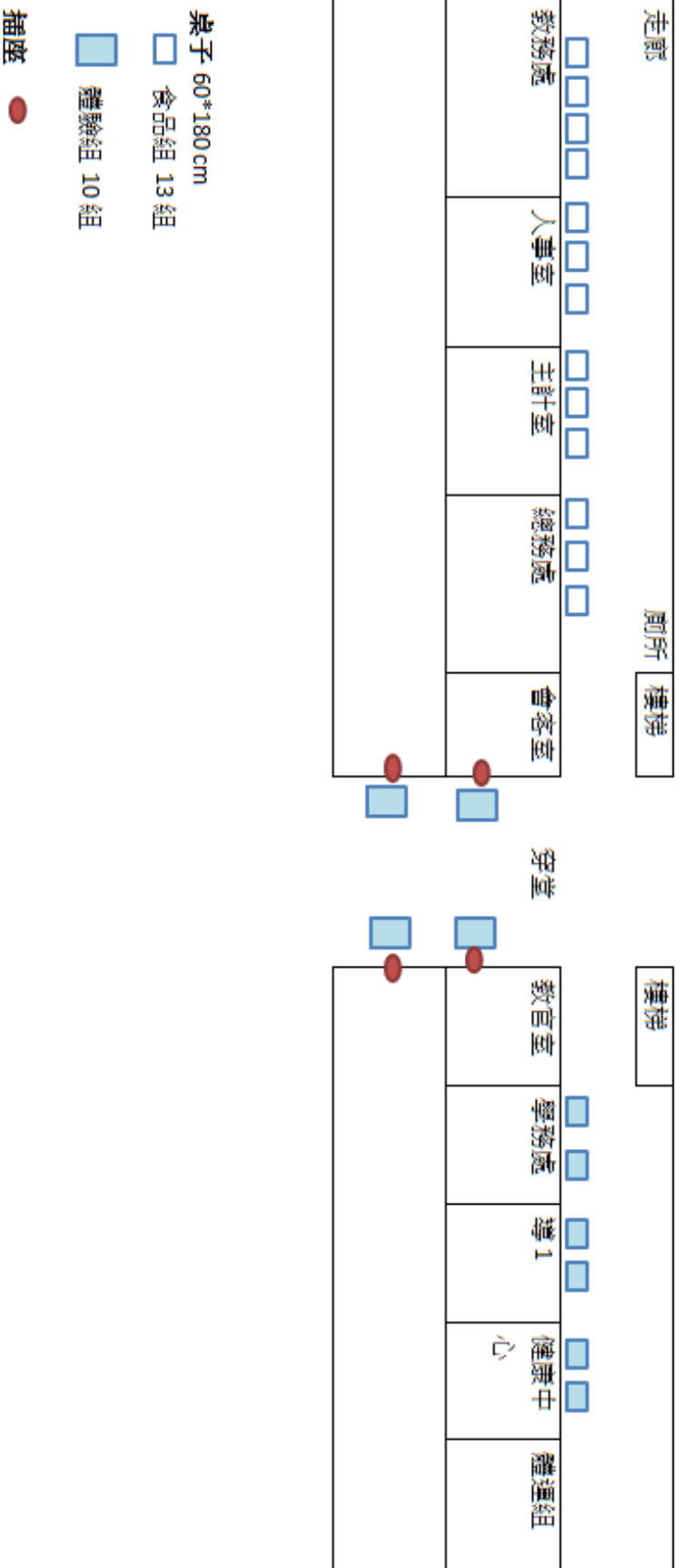



## 「一頁企劃競賽暨行銷創意市集」意見調查表

老師/同學您好：為使本次辦理之「一頁企劃競賽暨行銷創意市集」活動更臻完善以達教學目的，請您用心完成以下問卷，感謝您的配合。

第一部份：基本資料

您的身份是：

- 老師/職員 高一學生 高二學生 高三學生

您的任教/就讀科別：

- 商經科 會計科 國貿科 資處科 應英科 廣設科 觀光科

第二部分：產品訊息掌握

1、請問您選擇購買產品組別為？

### 《食品組》

- 彩蔬果吉拿圈 『木』不轉睛，望『籽』成餅乾 天然發酵鳳梨果汁飲品  
即時豬肉鍋巴 以「渣」行天下，萬物皆可「芝」 蔓越莓下午茶套餐  
珍想再一起~以健康食材製作珍珠 「先苦後甘」千層蛋糕 泡出綠茶好滋味~  
「蕉」你做玩「皮」餅乾 「啡」飲不可，微「酵」飲品 咖啡渣活菌飲  
淺論茶葉渣再利用之研究 —以鳳梨酥為例  
咖龍在甜~咖啡果肉結合馬卡龍製成甜點

### 《體驗組》

- 有「神」快拜「九」心安 腳踏實地，暢遊六甲 台灣鬼殺隊  
手作刺繡體驗 翻轉血型塔羅牌-血型與旅遊動機之研究 學「食」玩「聞」  
餐廳背景音樂與消費動機之初探 環圓府城 語音繞樑  
老屋酒吧-體驗行銷之研究 用宗教菜單 APP 帶你吃花園

2、您得知所選擇產品訊息來源為？

- 統一廣告文宣 好朋友推薦 看到所選產品的推薦文宣 其他\_\_\_\_\_

3、此次的行銷企劃中，讓您印象深刻的文案是？

---

4、經購買並品嚐食品組的產品後，您對本次食品組的建議？(請分組建議)

---



---

5、經使用體驗組產品後，您對本次體驗組的建議？(請分組建議)

---



---

## 附件四

### 4/14 商科/觀科討論會

1. 觀科與商科同學討論執行哪一組企劃書
2. 當天觀光是否需要再提供成品圖及 3/17 報告時的 PPT(可以使用圖書館平板)
3. 海報製作(觀科已討論用全國專題格式)，內容要保留 3 張還是改為 2 張(第一張：動機、目的、研究方法，第二張：成品行銷海報，第三張：結論、建議)。
4. 展桌布置(由商科與觀科共同討論，共同完成)
5. 成品製作 400-500 人份，每組經費給予額度是多少?
6. 海報及輸出印製桌遊相關物品，由教務處印製嗎?
7. 如果學生要買文具，請問是去金玉堂拍回來，由教務處負責採買嗎?
8. 實作學生的材料，是否需要開估價單給教務處，如果要買的材料，只能付現金，不能開估價單呢??

### 5/26 快閃市集

7. 當天卡到送舊活動，快閃市集都是二年級，無法辦送舊，送舊活動是否往後挪?
8. 當天有組別需要電源，延長線和插在哪裡的插頭?
9. 貼紙給讚的板子是否要將 23 組做成一個, 張貼在某處
10. 當天輪班是否由觀科與商科共同分配輪班?
11. 前置製作及展桌布設是否由觀科與商科共同合作?
12. 善後是否由觀科與商科共同合作?

由此看來，當天很難上課

110年03月31日

109學年度前導學校「一頁企劃競賽暨行銷創意市集」第二次籌備會議議程



教務主任邱貴芬主任主持會議



教學組長許智凌組長工作報告



討論活動細節



討論活動細節

109學年第二學期前導學校計畫創意行銷市集籌備會議  
簽到表

地點：討論室二

時間：110年3月31日 14:00

	姓名	職稱	簽到	備註
1	邱貴芬	教務主任	邱貴芬	
2	許智凌	教學組長	許智凌	
3	黃秋琴	商經科主任	黃秋琴	
4	陳珮真	觀光科主任		
5	張芳慈	實習組長	張芳慈	
6	盧玉珍	老師		
7	曾清嫻	老師	曾清嫻	
8	劉清華	老師	劉清華	
9	陳坤德	老師	陳坤德	
10	楊千慧	老師	楊千慧	
11	楊筑晴	前導學校協辦教師	楊筑晴	
12				
13				
14				
15				