



技術士技能檢定視覺傳達設計丙級術科測試應檢人參考資料目錄  
(第二部分)

壹、技術士技能檢定視覺傳達設計丙級術科測試試題使用說明.....	1
貳、技術士技能檢定視覺傳達設計丙級術科測試應檢人須知.....	2
參、技術士技能檢定視覺傳達設計丙級術科測試應檢人自備工具表.....	4
肆、技術士技能檢定視覺傳達設計丙級術科測試材料表.....	5
伍、技術士技能檢定視覺傳達設計丙級術科測試試題範例.....	6
陸、技術士技能檢定視覺傳達設計丙級術科測試試題範例試作.....	7
柒、技術士技能檢定視覺傳達設計丙級術科測試試題.....	8
捌、技術士技能檢定視覺傳達設計丙級術科測試試題字體範例(參考).....	14
玖、技術士技能檢定視覺傳達設計丙級術科測試答案卷(含評審表).....	16
拾、技術士技能檢定視覺傳達設計丙級術科測試時間配當表.....	17

## 壹、技術士技能檢定視覺傳達設計丙級術科測試試題使用說明

一、本職類試題係以「試題公開」方式命製，共分二大部分，第一部分為全套試題，內容包含：1.試題使用說明、2.辦理單位應注意事項、3.監評人員應注意事項、4.監場人員應注意事項、5.應檢人須知、6.應檢人自備工具表、7.材料表、8.試題範例、9.試題範例試作、10.試題、11.試題字體範例（參考）、12.答案卷（含評審表）、13.評審說明、14.時間配當表等十四項；第二部分為術科測試應檢人參考資料，內容包含：1.試題使用說明、2.應檢人須知、3.應檢人自備工具表、4.材料表、5.試題範例、6.試題範例試作、7.試題、8.試題字體範例（參考）、9.答案卷（含評審表）、10.時間配當表等十項。

二、抽題方式及試題使用：

（一）全國檢定及在校生專案檢定：

- 1.檢定當日由術科測試辦理單位考區主任主持公開抽題作業。
- 2.術科測試辦理單位請依應檢人數準備各試題所需材料。本套試題共六題，每題術科測試時間為3小時，每一考場準備五套試題，並依1~6、1~6、1~6、1~6、1~6題號排序，置於試題袋中，由術科測試辦理單位考區主任抽出第一個崗位的題號，監場人員於試場依崗位順序發放試題（例如：第一個崗位抽到3號題，第二個崗位即為4號題，以此類推）。

（二）即測即評及發證、各種專案（在校生除外）檢定：

- 1.檢定當日由監評長主持公開抽題作業。
- 2.術科測試辦理單位請依應檢人數準備各試題所需材料。本套試題共六題，每題術科測試時間為3小時，每一考場準備五套試題，並依1~6、1~6、1~6、1~6、1~6題號排序，置於試題袋中，由術科測試編號最小號之應檢人代表抽出第一個崗位的題號，監評人員於試場依崗位順序發放試題（例如：第一個崗位抽到3號題，第二個崗位即為4號題，以此類推）。

## 貳、技術士技能檢定視覺傳達設計丙級術科測試應檢人須知

- 一、測試場地單位所提供機具設備規格，係依據本職類丙級術科測試場地及機具設備評鑑自評表最新規定準備，應檢人如需參考，可至技能檢定中心全球資訊網／技能檢定／術科測試場地／術科測試場地及機具設備評鑑自評表下載參考（網址 <https://tinyurl.com/24g8dryf>）。
- 二、應檢人得於術科測試辦理單位指定之日期、時間，先行前往測試場地，熟悉環境及機具設備情況。
- 三、測試當日應檢人應攜帶自備工具準時辦理報到，有關繪圖桌椅、測試所需圖紙及試題由術科測試辦理單位提供。
- 四、應檢人攜帶自備工具應符合試題規定：
  - （一）請應檢人將所有材料、工具應置於桌面上。
  - （二）攜帶廣告顏料只限洋紅、黃、青、紅、綠、藍、白、黑相近之八色。
  - （三）繪製過程中，紙膠帶限於色彩設定使用。
  - （四）違反上述規定者，予以扣考。
- 五、測試時間開始後逾 15 分鐘尚未進場者，不准進場測試。
- 六、測試時需先詳細閱讀試題，如有印刷不明之處，應於測試開始後 10 分鐘內提出。
- 七、核對檢查術科測試辦理單位所提供材料，如有欠缺、錯誤或缺點等，應於測試開始後 10 分鐘內，向監評（監場）人員報告解決，逾時不得提出。
- 八、如因誤作或操作不慎而損壞，造成缺料之情形者，不予補充，且不得使用自備之材料，否則以夾帶論。
- 九、測試後之作品，不得攜出試場或要求取回。
- 十、自備工具應充分攜帶，不得向他人借用，除自備工具表所列者外，均不得自行攜帶入場。
- 十一、故意破壞試場設備者，予以扣考，除成績列為不及格外，並需照價賠償。
- 十二、與測試試題有關之參考資料，均不得攜入試場內使用，若夾帶，以不及格論。
- 十三、檢定時應保持環境整潔，注意安全衛生。
- 十四、代人製作或受人代製作者，予以扣考，雙方均以不及格論。
- 十五、應檢人應遵守崗位測試，如擅自離開檢定崗位而不聽勸告者，以不及格論。

- 十六、檢定中途棄權，視為不及格，應即向監評（監場）人員報告，清理場地，繳回試題（圖說），並請監評（監場）人員簽名後，即攜帶自備工具離場，不得藉故逗留。
- 十七、不得於試題正面及答案卷上註記不應有之文字、符號或標記，違反者術科測試成績以零分計算。
- 十八、繳交答案卷前須先行檢查，如有遺漏，自行負責。
- 十九、應檢人繳交試卷時，應將試題黏貼於答案卷背面。
- 二十、本職類丙級術科測試成績 **60 分（含）** 以上為及格。
- 二十一、在規定時間內未完成全部術科試題內容或逾時交卷者，以不及格論。
- 二十二、不遵守檢定場所規則，經勸導無效者，以不及格論。
- 二十三、其他未規定事宜，悉依「技術士技能檢定及發證辦法」、「技術士技能檢定作業及試場規則」等相關規定辦理。

參、技術士技能檢定視覺傳達設計丙級術科測試應檢人自備工具表

(一人份)

項次	名稱	規格	單位	數量	備考
1	公制尺	50cm (含) 以內	支	1	
2	三角板	30cm (30°、45°)	套	1	
3	圓圈板		片	1	
4	橢圓板		片	1	
5	曲線板(尺)		套	1	
6	鉛筆	2H 或 H 或 HB	支	1	
7	針筆(或代用針筆)	0.2mm~0.5mm	組	1	
8	製圖墨水		瓶	1	依需要準備
9	廣告顏料	只限洋紅、黃、青、紅、綠、藍、白、黑相近之八色	組	1	
10	毛筆、圖案筆、簽字筆、麥克筆	各式	支	2~4	依需要準備(塗黑用)
11	製圖儀器		套	1	
12	美工刀		支	1	
13	雙面膠帶或口紅膠		卷/支	1	
14	調色器皿		個	1~3	依需要準備
15	盛水容器		個	1~2	
16	橡皮擦		塊	1	
17	切割墊	8 開	塊	1	依需要準備
18	抹布		塊	1~2	
19	紙膠帶		卷	1	限色彩設定使用
20	吹風機		台	1	依需要準備

註：應檢人攜帶自備工具應符合本表規定，違反者，予以扣考。

#### 肆、技術士技能檢定視覺傳達設計丙級術科測試材料表

(一人份)

項次	名稱	規格	單位	數量	備註
1	西卡紙	8K (300g/m <sup>2</sup> )	張	1	
2	描圖紙	A3, 75 磅以上	張	1	

註：材料由術科測試辦理單位準備。

## 伍、技術士技能檢定視覺傳達設計丙級術科測試試題範例

一、測試範圍：基本製圖、文字造形、色彩設定

二、測試時間：3 小時

三、試題說明：

(一) **基本製圖**：繪出下列之圖案，並以 0.5mm 黑色針筆或代用針筆繪製圖框線，不需上色。尺寸不符，此項目以零分計算。

(二) **文字造形**：請依規定標示之高度尺寸，寫出指定之字體並塗黑（黑稿），文字間距應依視覺作適當之調整。字體、尺寸不符，此項目以零分計算。

(三) **色彩設定**：請自行繪製四個 30mm × 30mm 方形色塊，依指定色彩 C、M、Y、K 四色 0~100 的百分比調色繪製主色，並依補色、類似色、對比色之色彩設定，依試題標示繪製。主色錯誤，此項目以零分計算。

註：1.本試題尺寸標示單位為：mm。

2.上述作業完成後，請將本試題黏貼於答案卷背面。

3.請以描圖紙裝裱，保護答案卷圖面。

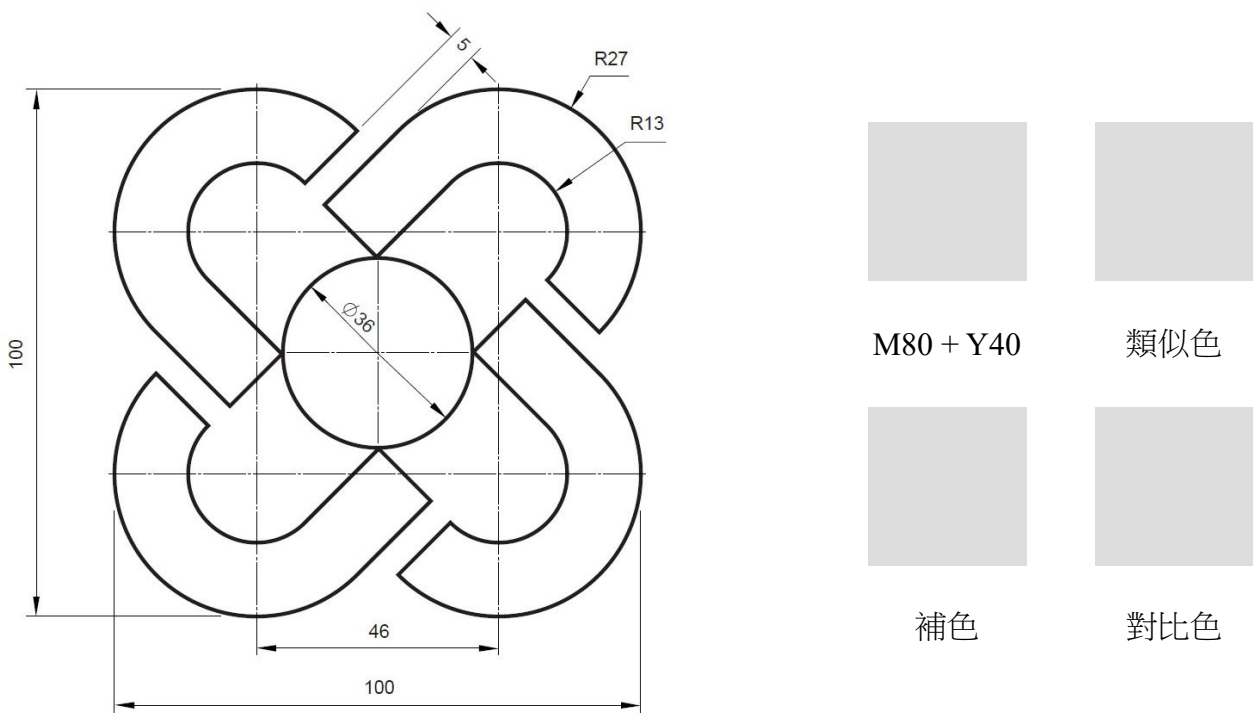

請將下列空格內之字體以羅馬體表現之



## 陸、技術士技能檢定視覺傳達設計丙級術科測試試題範例試作

一、測試範圍：基本製圖、文字造形、色彩設定

二、測試時間：3 小時

三、試題說明：

(一) **基本製圖**：繪出下列之圖案，並以 0.5mm 黑色針筆或代用針筆繪製圖框線，不需上色。尺寸不符，此項目以零分計算。

(二) **文字造形**：請依規定標示之高度尺寸，寫出指定之字體並塗黑（黑稿），文字間距應依視覺作適當之調整。字體、尺寸不符，此項目以零分計算。

(三) **色彩設定**：請自行繪製四個 30mm × 30mm 方形色塊，依指定色彩 C、M、Y、K 四色 0~100 的百分比調色繪製主色，並依補色、類似色、對比色之色彩設定，依試題標示繪製。主色錯誤，此項目以零分計算。

註：1.本試題尺寸標示單位為：mm。

2.上述作業完成後，請將本試題黏貼於答案卷背面。

3.請以描圖紙裝裱，保護答案卷圖面。

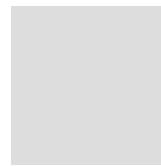
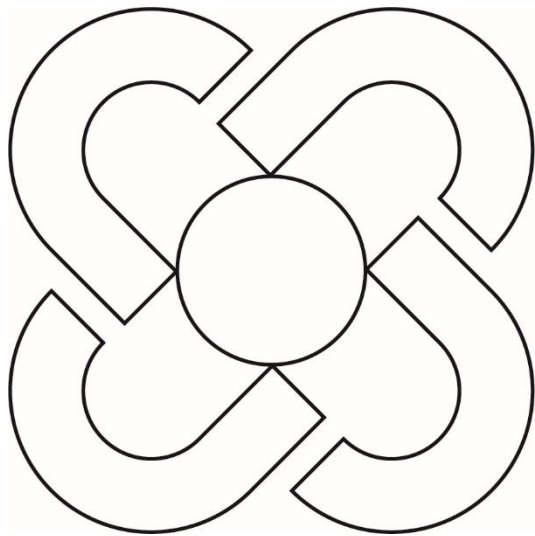

M80 + Y40



類似色

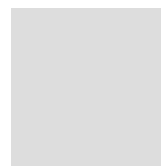

補色

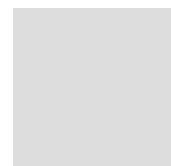

對比色

# LAYOUT

# 柒、技術士技能檢定視覺傳達設計丙級術科測試試題

試題編號：20100-111301

一、測試範圍：基本製圖、文字造形、色彩設定

二、測試時間：3 小時

三、試題說明：

- (一) **基本製圖**：繪出下列之圖案，並以 0.5mm 黑色針筆或代用針筆繪製圖框線，不需上色。尺寸不符，此項目以零分計算。
- (二) **文字造形**：請依規定標示之高度尺寸，寫出指定之字體並塗黑（黑稿），文字間距應依視覺作適當之調整。字體、尺寸不符，此項目以零分計算。
- (三) **色彩設定**：請自行繪製四個 30mm × 30mm 方形色塊，依指定色彩 C、M、Y、K 四色 0~100 的百分比調色繪製主色，並依補色、類似色、對比色之色彩設定，依試題標示繪製。主色錯誤，此項目以零分計算。

註：1.本試題尺寸標示單位為：mm。

2.上述作業完成後，請將本試題黏貼於答案卷背面。

3.請以描圖紙裝裱，保護答案卷圖面。

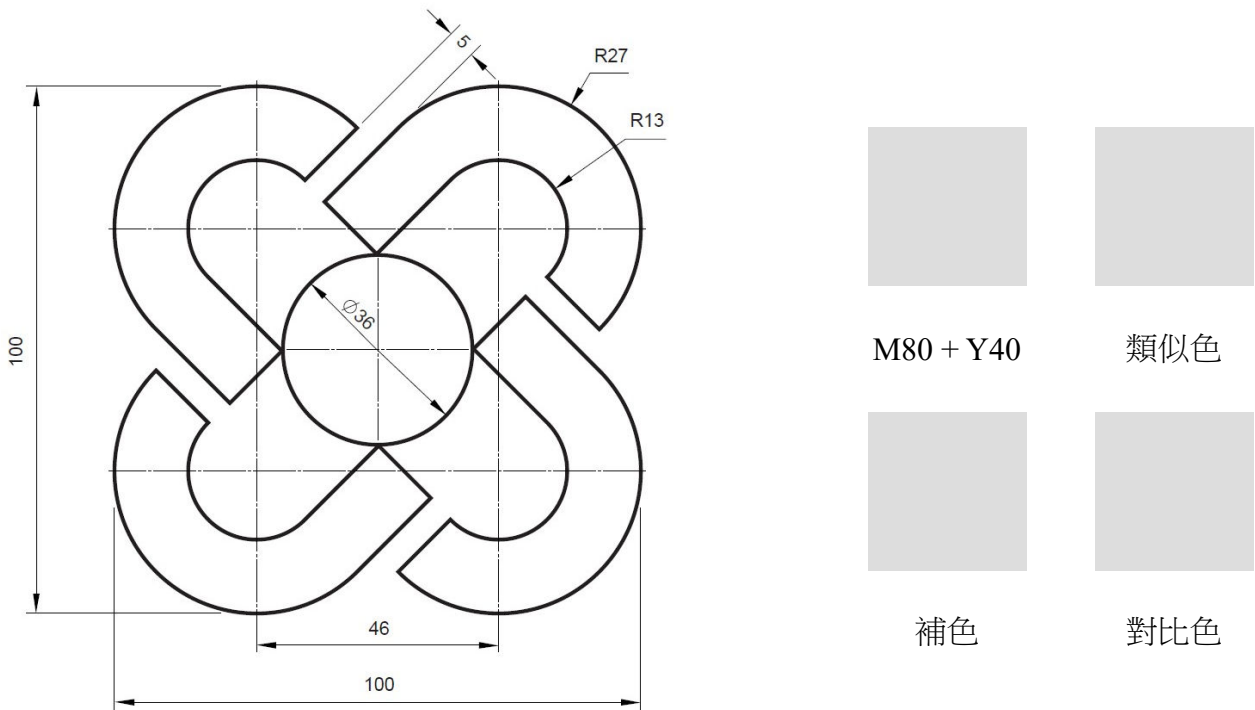

請將下列空格內之字體以羅馬體表現之



# 柒、技術士技能檢定視覺傳達設計丙級術科測試試題

試題編號：20100-111302

一、測試範圍：基本製圖、文字造形、色彩設定

二、測試時間：3 小時

三、試題說明：

- (一) **基本製圖**：繪出下列之圖案，並以 0.5mm 黑色針筆或代用針筆繪製圖框線，不需上色。尺寸不符，此項目以零分計算。
- (二) **文字造形**：請依規定標示之高度尺寸，寫出指定之字體並塗黑（黑稿），文字間距應依視覺作適當之調整。字體、尺寸不符，此項目以零分計算。
- (三) **色彩設定**：請自行繪製四個 30mm × 30mm 方形色塊，依指定色彩 C、M、Y、K 四色 0~100 的百分比調色繪製主色，並依補色、類似色、對比色之色彩設定，依試題標示繪製。主色錯誤，此項目以零分計算。

註：1.本試題尺寸標示單位為：mm。

2.上述作業完成後，請將本試題黏貼於答案卷背面。

3.請以描圖紙裝裱，保護答案卷圖面。

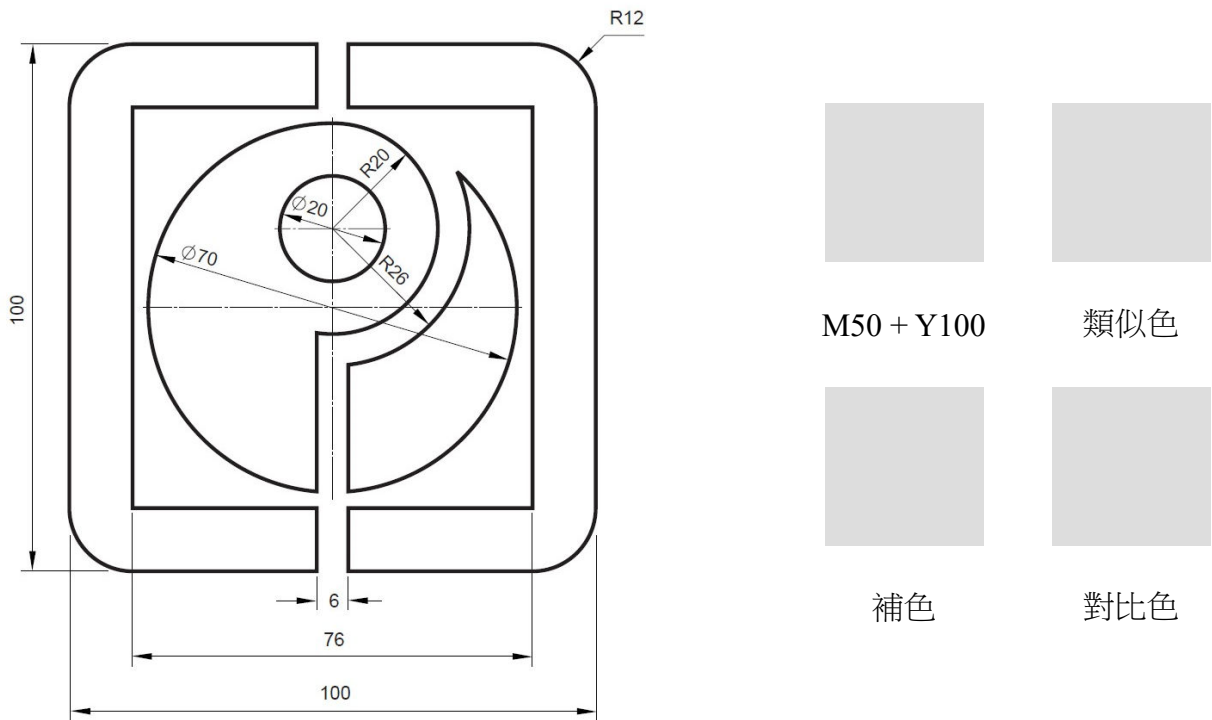

請將下列空格內之字體以標宋體表現之

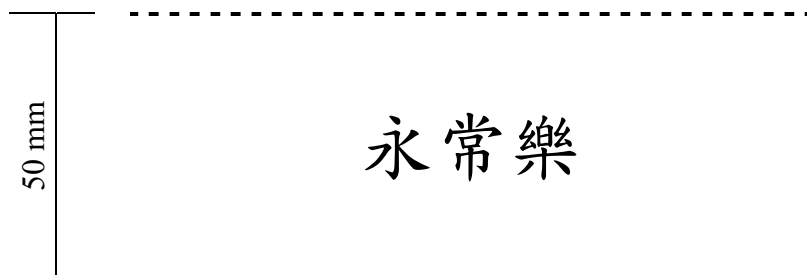

# 柒、技術士技能檢定視覺傳達設計丙級術科測試試題

試題編號：20100-111303

一、測試範圍：基本製圖、文字造形、色彩設定

二、測試時間：3 小時

三、試題說明：

- (一) **基本製圖**：繪出下列之圖案，並以 0.5mm 黑色針筆或代用針筆繪製圖框線，不需上色。尺寸不符，此項目以零分計算。
- (二) **文字造形**：請依規定標示之高度尺寸，寫出指定之字體並塗黑（黑稿），文字間距應依視覺作適當之調整。字體、尺寸不符，此項目以零分計算。
- (三) **色彩設定**：請自行繪製四個 30mm × 30mm 方形色塊，依指定色彩 C、M、Y、K 四色 0~100 的百分比調色繪製主色，並依補色、類似色、對比色之色彩設定，依試題標示繪製。主色錯誤，此項目以零分計算。

註：1.本試題尺寸標示單位為：mm。

2.上述作業完成後，請將本試題黏貼於答案卷背面。

3.請以描圖紙裝裱，保護答案卷圖面。

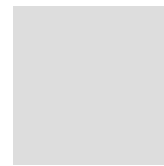
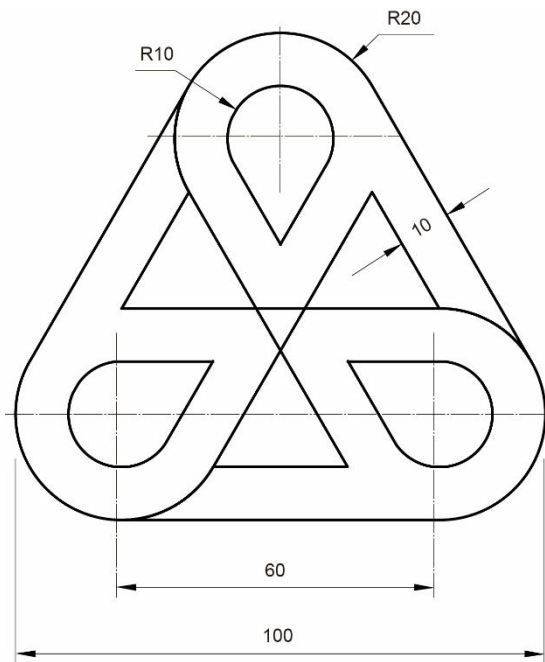

C60 + Y80

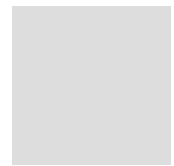

類似色

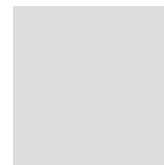

補色

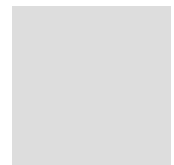

對比色

請將下列空格內之字體以黑體表現之

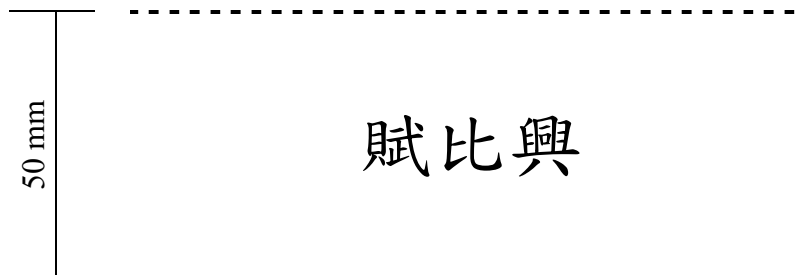

## 柒、技術士技能檢定視覺傳達設計丙級術科測試試題

試題編號：20100-111304

一、測試範圍：基本製圖、文字造形、色彩設定

二、測試時間：3 小時

三、試題說明：

- (一) **基本製圖**：繪出下列之圖案，並以 0.5mm 黑色針筆或代用針筆繪製圖框線，不需上色。尺寸不符，此項目以零分計算。
- (二) **文字造形**：請依規定標示之高度尺寸，寫出指定之字體並塗黑（黑稿），文字間距應依視覺作適當之調整。字體、尺寸不符，此項目以零分計算。
- (三) **色彩設定**：請自行繪製四個 30mm × 30mm 方形色塊，依指定色彩 C、M、Y、K 四色 0~100 的百分比調色繪製主色，並依補色、類似色、對比色之色彩設定，依試題標示繪製。主色錯誤，此項目以零分計算。

註：1.本試題尺寸標示單位為：mm。

2.上述作業完成後，請將本試題黏貼於答案卷背面。

3.請以描圖紙裝裱，保護答案卷圖面。

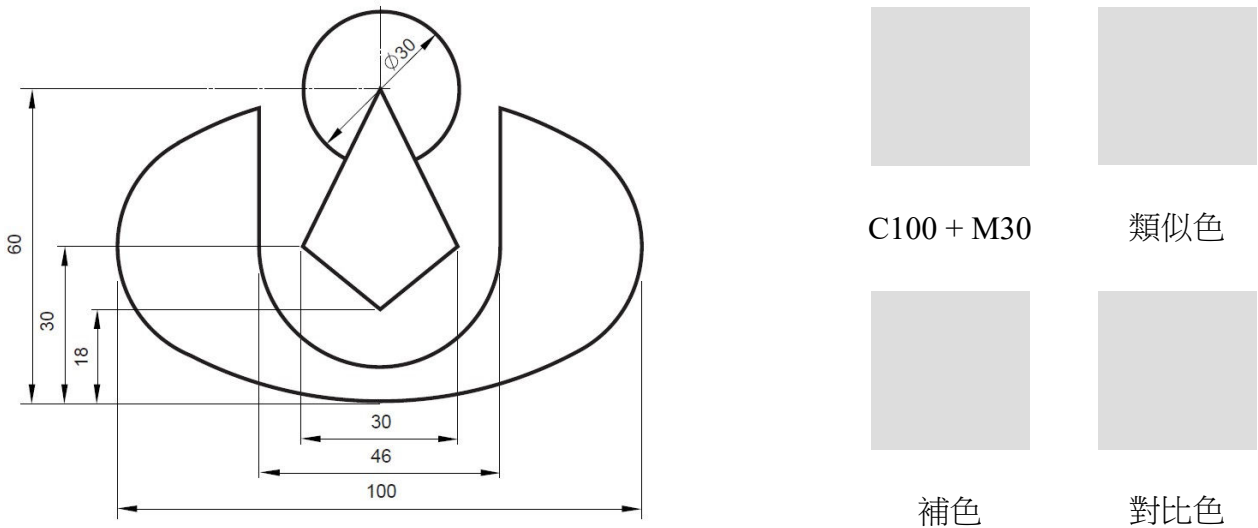

請將下列空格內之字體以**黑體**表現之



# 柒、技術士技能檢定視覺傳達設計丙級術科測試試題

試題編號：20100-111305

一、測試範圍：基本製圖、文字造形、色彩設定

二、測試時間：3 小時

三、試題說明：

- (一) **基本製圖**：繪出下列之圖案，並以 0.5mm 黑色針筆或代用針筆繪製圖框線，不需上色。尺寸不符，此項目以零分計算。
- (二) **文字造形**：請依規定標示之高度尺寸，寫出指定之字體並塗黑（黑稿），文字間距應依視覺作適當之調整。字體、尺寸不符，此項目以零分計算。
- (三) **色彩設定**：請自行繪製四個 30mm × 30mm 方形色塊，依指定色彩 C、M、Y、K 四色 0~100 的百分比調色繪製主色，並依補色、類似色、對比色之色彩設定，依試題標示繪製。主色錯誤，此項目以零分計算。

註：1.本試題尺寸標示單位為：mm。

2.上述作業完成後，請將本試題黏貼於答案卷背面。

3.請以描圖紙裝裱，保護答案卷圖面。

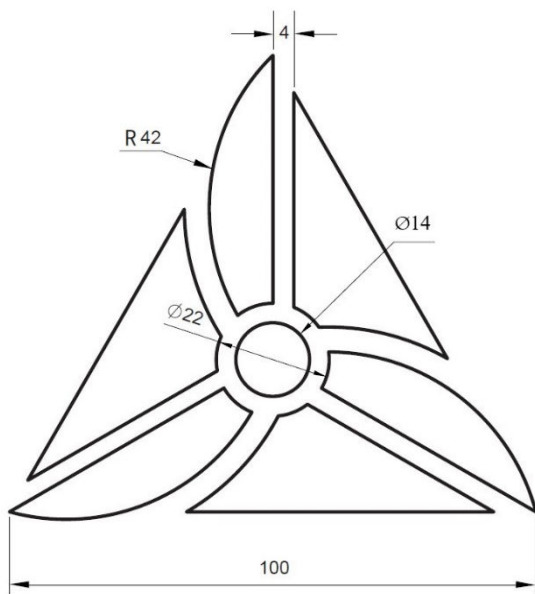

C50 + M100

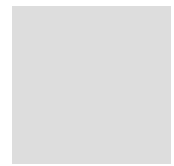

類似色

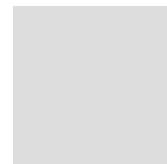

補色

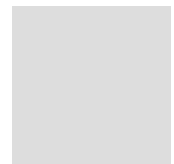

對比色

請將下列空格內之字體以**黑體**表現之

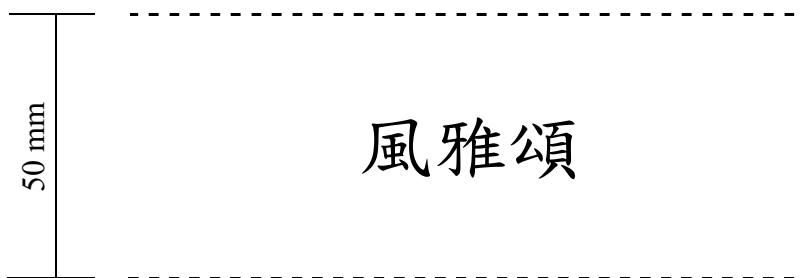

## 柒、技術士技能檢定視覺傳達設計丙級術科測試試題

試題編號：20100-111306

一、測試範圍：基本製圖、文字造形、色彩設定

二、測試時間：3 小時

三、試題說明：

- (一) **基本製圖**：繪出下列之圖案，並以 0.5mm 黑色針筆或代用針筆繪製圖框線，不需上色。尺寸不符，此項目以零分計算。
- (二) **文字造形**：請依規定標示之高度尺寸，寫出指定之字體並塗黑（黑稿），文字間距應依視覺作適當之調整。字體、尺寸不符，此項目以零分計算。
- (三) **色彩設定**：請自行繪製四個 30mm × 30mm 方形色塊，依指定色彩 C、M、Y、K 四色 0~100 的百分比調色繪製主色，並依補色、類似色、對比色之色彩設定，依試題標示繪製。主色錯誤，此項目以零分計算。

註：1.本試題尺寸標示單位為：mm。

2.上述作業完成後，請將本試題黏貼於答案卷背面。

3.請以描圖紙裝裱，保護答案卷圖面。

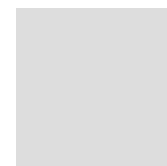
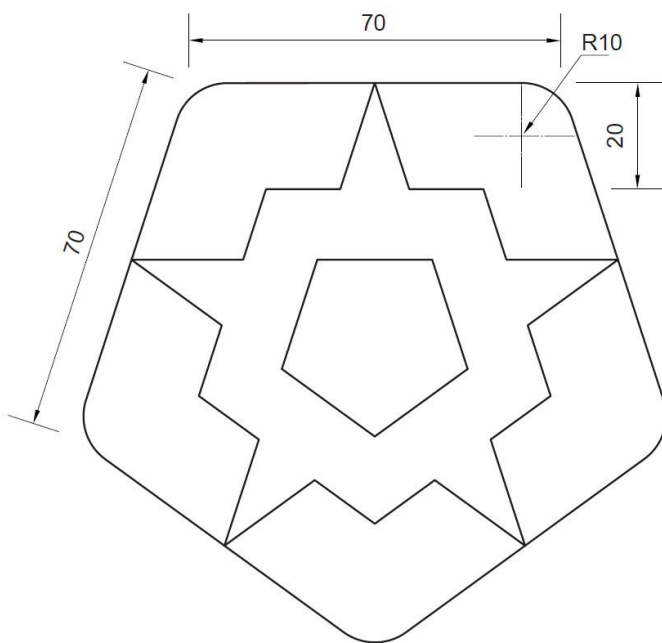

M20 + Y100

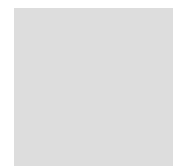

類似色

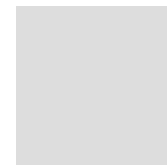

補色

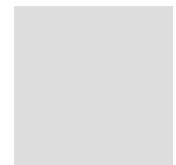

對比色

請將下列空格內之字體以標宋體表現之

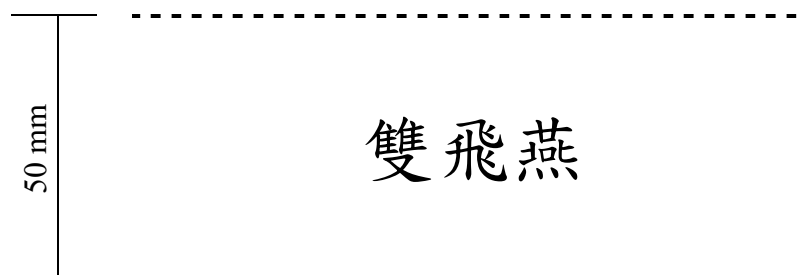

< 標宋體 >

永常樂

雙飛燕

< 黑體 >

風雅頌

賦比興

捌、技術士技能檢定視覺傳達設計丙級術科測試試題字體範例（參考）

< 羅馬體 > 字間未經視覺調整之參考字體

LAYOUT

< 黑體 > 字間未經視覺調整之參考字體

SHADOW

玖、技術士技能檢定視覺傳達設計丙級術科測試答案卷〔請使用 8K (300g/m<sup>2</sup>)〕

( ) 年度 ( ) 技術士技能檢定第 ( ) 梯次視覺傳達設計丙級術科測試答案卷 (請在此正面作答)

評 審 表	項目	1. 文字造形 (30 分)		2. 色彩設定 (30 分)				3. 基本製圖 (30 分)	4. 其他 (10 分)			實得
	配分	字形架構 (24 分)	字間 (6 分)	主色 (10 分)	補色 (10 分)	類似色 (5 分)	對比色 (5 分)	尺寸正確度、 製圖精準度 (30 分)	畫面配置 (2 分)	紙張有無翳 點、摺痕、有 無擦拭鉛筆線 (4 分)	裝裱 (4 分)	總分
	扣分 (初閱)											
	監評人員 簽名											
	扣分 (複閱)											
	監評人員 簽名											

<input type="checkbox"/> 缺考
內打勾並簽名： 缺考答案卷請監場(評)人員代表在 (簽名)

### 拾、技術士技能檢定視覺傳達設計丙級術科測試時間配當表

每一檢定場，每日排定測試場次為上、下午各乙場；程序表如下：

時 間	內 容	備 註
08：00—08：40	1.協調會議。 2.應檢人報到完成。 3.應檢人抽題及工作崗位。 4.場地設備及供料、自備工具等作業說明。 5.測試應注意事項說明。 6.應檢人試題疑義說明。 7.應檢人檢查設備及材料。 8.其他事項。	
08：40—11：40	上午場測試	測試時間 3 小時
11：40—12：30	監評人員進行評審及場地整理。	
12：30—13：10	1.應檢人報到完成。 2.應檢人抽題及工作崗位。 3.場地設備及供料、自備工具等作業說明。 4.測試應注意事項說明。 5.應檢人試題疑義說明。 6.應檢人檢查設備及材料。 7.其他事項。	
13：10—16：10	下午場測試	測試時間 3 小時
16：10—16：40	監評人員進行評審。	